

CARRETILLA ELÉCTRICA (FICHA TÉCNICA)

Dimensiones

- Base: 800x800 o 900x900
- Espesor: Diferentes espesores dependiendo de la aplicación (*Consulte con su distribuidor 3arm®*)

Características técnicas

- Peso máximo (incluyendo carga) 750Kg
- Espesor en función de la carga
- Velocidad hasta 2.5Km/h aprox.
- Capacidad batería 26Ah (Carga 4-6 horas)
- Distancia mínima operativa 6 Km
- Voltaje sistema motriz 24 V CC
- Temperatura de trabajo 0 a +45°C
- Protección IP54
- Alimentación 100 - 240Vac 50 - 60Hz

Compatibilidad

- Manipuladores M5 y M3
- Roscadoras ROSACAMAT®
- Brazos ingravidos 3arm®
- Accesorios 3arm® y ROSCAMAT®

Ventajas y Puntos fuertes

- Fácil movilidad para cargas medias - altas
- Aumento del rendimiento y productividad de su planta
- Mejora de la seguridad
- Prevención de riesgos musculoesqueléticos
- Homologado para el uso junto a los productos 3arm® y ROSCAMAT®, Accesorios 3arm® y ROSCAMAT®

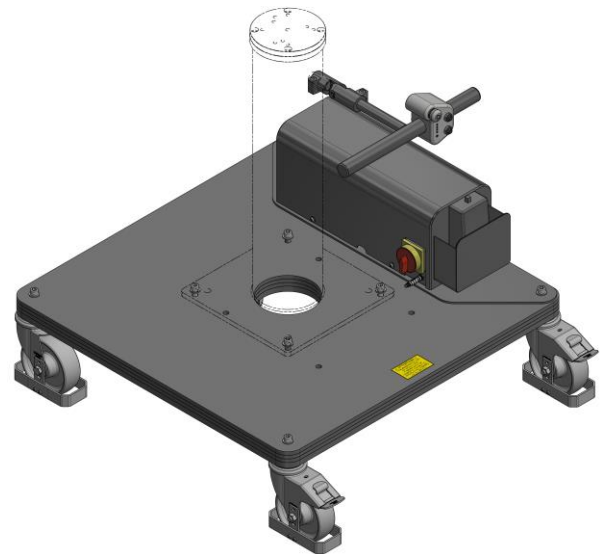

Funcionamiento y uso

- Dos modos de funcionamiento (Modo Asistencia en maniobra/ Arranque/ Tortuga y modo Crucero/ Liebre).
- Modo Asistencia en maniobra/ Arranque/ Tortuga: Velocidad 1Km/h.
- Modo Crucero/Liebre: Velocidad 2.5Km/h.

Directivas aplicadas

- 2006/42/CE – Directiva de máquinas
- 2014/30/CE – Directiva de compatibilidad electromagnética
- 2014/35/CE – Directiva de baja tensión
- 2011/65/CE – Directiva de restricciones a la utilización de determinadas sustancias peligrosas en aparatos eléctricos y electrónicos

ELECTRIC TROLLEY (TECHNICAL SHEET)

Dimensions

- Base: 800x800 or 900x900
- Thickness: Several thickness available depending on application (Refer to your 3arm®dealer).

Technical features

- MAX weight (including load) 750Kg
- Thickness depending on load
- Speed up to 2.5Km/h approx.
- Battery capability 26Ah (Charge 4-6 hours)
- Minimum operating distance 6 Km
- Drive system voltage 24 V DC
- Working temperature 0 to +45°C
- Protection IP54
- Power supply 100 – 240Vac 50 – 60Hz

Compatibility

- Manipulators M5 & M3
- Tapping machines ROSACAMAT®
- Weightless arms 3arm®
- Accessories 3arm® & ROSCAMAT®

Advantages & Strengths

- Easy mobility for medium and high loads
- Increase performance and productivity of your production plant
- Improve safety of your workers
- Prevents from injuries and musculoskeletal disorders.
- Approved to work together with 3arm® & ROSCAMAT® products, Accessories 3arm® & ROSCAMAT®

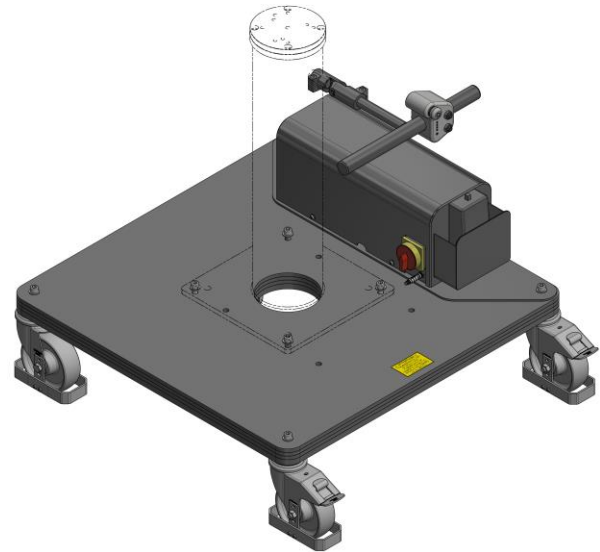

Performance & operating modes

- Two working options available (Maneuvering/ Start assistance/ Turtle mode and Cruising/ Hare mode).
- Maneuvering/ Start assistance/ Turtle mode: 1 Km/h approx. speed.
- Cruising/ Hare mode: 2.5 Km/h approx. speed.

Applied directives

- 2006/42/EC – Machinery directive
- 2014/30/EC – Electromagnetic compatibility directive
- 2014/35/EC – Low-voltage directive
- 2011/65/EC – Directive on restriction of the use of certain hazardous substances in electronic and electrical equipment