

MANUALE DI ISTRUZIONI SOLLEVATORE PNEUMATICO

3arm[®]
RASCAMAT[®]

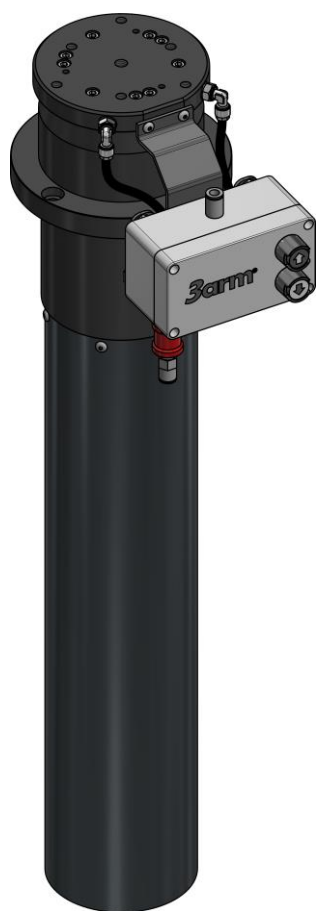

TECNOSPIRO MACHINE TOOL, S.L.

P.I Pla dels Vinyats I, s/n nau 1

08250 - Sant Joan de Vilatorrada. Barcelona - España

Telf. +34 938 76 43 59

E-mail: roscamat@roscamat.com

3arm@3arm.net

ISO 9001

BUREAU VERITAS
Certification



TECNOSPIRO
MACHINE TOOL SL



www.3arm.net
www.roscamat.com

INDICE DEI CONTENUTI

1	INTRODUZIONE.....	3
2	INFORMAZIONI SU QUESTO MANUALE.....	4
2.1	CONSIDERAZIONI.....	4
2.2	VERSIONE.....	5
3	INFORMAZIONI SULLA SICUREZZA.....	5
3.1	AMBITO DI APPLICAZIONE.....	5
3.2	AVVERTENZE E CONSIDERAZIONI GENERALI.....	5
3.3	ESCLUSIONI.....	6
3.4	SIMBOLI E ICONE.....	6
3.5	INTEGRATORE DI SISTEMA.....	6
3.6	DISPOSITIVI DI PROTEZIONE INDIVIDUALE (DPI).....	7
3.7	LIVELLO DI FORMAZIONE DEL PERSONALE COINVOLTO.....	7
4	DESCRIZIONE GENERALE E INFORMAZIONI TECNICHE.....	8
4.1	PARTI PRINCIPALI.....	8
4.2	DIMENSIONI.....	9
4.3	CONFIGURAZIONI.....	10
4.4	SPECIFICHE TECNICHE.....	11
4.5	IDENTIFICAZIONE.....	12
5	INSTALLAZIONE.....	13
6	FUNZIONAMENTO.....	15
6.1	FUNZIONAMENTO.....	15
6.2	DIAGRAMMA PNEUMATICO.....	16
6.3	ELEMENTI PNEUMATICI.....	19
7	DISPOSITIVI DI SICUREZZA.....	22
8	MANUTENZIONE.....	23
8.1	PROGRAMMA DI MANUTENZIONE.....	23
8.2	PROBLEMI COMUNI.....	24
9	LINEE GUIDA PER L'IMBALLAGGIO, IL TRASPORTO E LO SMONTAGGIO.....	25
9.1	IMBALLAGGIO.....	25
9.2	TRASPORTO.....	25
9.3	SMONTAGGIO.....	25
10	TABELLA DI COMPATIBILITÀ 3ARM - ROSCAMAT.....	26
11	ACCESSORI PER TAVOLI DI COMPATIBILITÀ.....	26
12	RICAMBI.....	27
	DICHIARAZIONE DI CONFORMITÀ CE.....	29

1 INTRODUZIONE

Gentile cliente,

ci congratuliamo con lei per la sua scelta e siamo lieti di continuare il nostro lavoro per offrire ai nostri clienti un modo semplice, affidabile e versatile per migliorare l'ergonomia sul lavoro.

Ci auguriamo che queste semplici istruzioni possano aiutarla nella configurazione e nel funzionamento della macchina che ha scelto. Sugeriamo di prestare particolare attenzione alle pagine dedicate all'installazione, alla manutenzione e alla sicurezza.

Ci auguriamo che la sua macchina abbia una lunga vita e che possa confermare l'ottimo investimento che ha fatto acquistando un sollevatore pneumatico compatibile con i prodotti 3arm® e ROSCAMAT®.

2 INFORMAZIONI SU QUESTO MANUALE

Questo documento corrisponde alle istruzioni per l'uso del sollevatore pneumatico.

-MANUALE ORIGINALE

Informazioni sulla proprietà intellettuale/industriale:

Tecnospiro Machine Tool, S.L. (la Società) informa che tutti i contenuti inclusi in questo documento, compresi, a titolo esemplificativo, i testi, le immagini, i disegni grafici, i marchi, le denominazioni commerciali e aziendali, appartengono alla Società o ne è il proprietario esclusivo (di seguito la Proprietà Intellettuale/Industriale). La copia, la riproduzione, la distribuzione, la comunicazione pubblica e l'utilizzo, totale o parziale, della Proprietà Intellettuale/Industriale, in qualsiasi forma o con qualsiasi mezzo, anche citando la fonte, sono vietati senza l'espresso consenso scritto della Società. I diritti di Proprietà Industriale/Intellettuale della Società si considerano violati anche nel caso di utilizzo di qualsiasi contenuto che, per le sue caratteristiche, sia simile alla Proprietà Industriale/Intellettuale.

2.1 CONSIDERAZIONI

- ✓ Prima di utilizzare l'apparecchiatura, assicurarsi di leggere il presente manuale di istruzioni e di seguire correttamente le istruzioni operative e di sicurezza.
- ✓ Tutte le istruzioni riportate nel presente manuale si riferiscono alla singola apparecchiatura; è responsabilità

dell'utente finale analizzare e applicare tutte le misure di sicurezza necessarie per l'uso finale.

- ✓ Il presente manuale deve essere conservato per tutta la durata di vita dell'apparecchiatura, in un luogo vicino all'apparecchiatura stessa per potervi fare riferimento in futuro.
- ✓ Se una qualsiasi parte di questo manuale dovesse risultare poco chiara, confusa o imprecisa, non esitate a contattare il vostro distributore 3arm® e/o Roscamat®.
- ✓ Il contenuto di questo manuale può essere soggetto a modifiche senza preavviso.
- ✓ In caso di perdita o danneggiamento, si prega di contattare TECNOSPIRO MACHINE TOOL, S.L. in modo che possa fornirne uno nuovo.
- ✓ La riproduzione di questa documentazione - o di parti di essa - o la sua messa a disposizione di terzi è consentita solo con l'espressa autorizzazione scritta di TECNOSPIRO MACHINE TOOL, S.L.
- ✓ Le illustrazioni riportate in questo manuale possono differire in alcuni dettagli rispetto alla vostra configurazione specifica e devono essere intese come una rappresentazione standard.

I paragrafi che indicano le fasi di montaggio, regolazione, installazione o manutenzione rimangono incorniciati con uno sfondo marrone.

I paragrafi con informazioni evidenziate rimangono incorniciati da uno sfondo grigio.

2.2 VERSIONE

Documento	Data-recensione
Manuale di istruzioni	15/11/2021

3 INFORMAZIONI SULLA SICUREZZA

3.1 AMBITO DI APPLICAZIONE

Questa sezione contiene informazioni molto importanti sulla sicurezza dell'apparecchiatura ed è destinata a tutto il personale coinvolto nelle fasi di vita dell'apparecchiatura (trasporto, montaggio e installazione, messa in funzione, regolazione-apprendimento, funzionamento, pulizia, manutenzione, ricerca guasti, smantellamento/messa fuori servizio).

3.2 AVVERTENZE E CONSIDERAZIONI GENERALI

- ✓ L'apparecchiatura descritta in questo documento è stata costruita secondo lo stato attuale della tecnica e in conformità alle norme tecniche di sicurezza applicabili. Tuttavia, un uso improprio o una scarsa integrazione da parte dell'utente finale possono comportare rischi di lesioni.
- ✓ L'apparecchiatura deve essere utilizzata solo in perfette condizioni tecniche, nel rispetto delle norme di sicurezza e tenendo conto del presente documento.
- ✓ Qualsiasi guasto che possa compromettere la sicurezza deve essere eliminato immediatamente.

- ✓ Non è consentito apportare modifiche all'apparecchiatura senza la previa autorizzazione di TECNOSPIRO MACHINE TOOL, S.L..
- ✓ L'apparecchiatura deve essere utilizzata solo per l'uso previsto, qualsiasi altro uso è severamente vietato. Qualsiasi altro utilizzo sarà considerato un uso improprio e non sarà consentito. Il produttore non si assume alcuna responsabilità per eventuali danni derivanti da ciò.
- ✓ È responsabilità dell'integratore, del proprietario e/o dell'utente finale determinare l'idoneità del prodotto per ogni utilizzo, nonché il luogo di installazione e la definizione specifica del compito da svolgere con questo prodotto entro i limiti stabiliti nel presente manuale.
- ✓ Non utilizzare per scopi non contemplati nel presente manuale.
- ✓ L'operatore deve utilizzare l'apparecchiatura solo dopo aver ricevuto le opportune istruzioni d'uso.
- ✓ Si raccomanda l'uso simultaneo dell'apparecchiatura da parte di un solo operatore; altri usi devono essere valutati dall'integratore/utente finale.
- ✓ È vietato manipolare gli elementi mobili e di giunzione durante l'uso.
- ✓ Quando non viene utilizzato, si raccomanda di lasciare il carrello nella posizione più bassa della sua corsia.
- ✓ L'area di lavoro dell'apparecchiatura e la sua influenza più prossima devono rispettare le condizioni di sicurezza,

salute e igiene sul lavoro; è responsabilità dell'integratore/utente finale effettuare uno studio per garantire la sicurezza.

- ✓ La presenza di terzi nell'area di lavoro dell'apparecchiatura deve essere limitata il più possibile per evitare qualsiasi impatto sulla sicurezza; per qualsiasi altro utilizzo, dovrà essere effettuato uno studio aggiuntivo dei rischi derivanti da questo modo di lavorare.
- ✓ È importante che gli utenti che agiscono come operatori di questa apparecchiatura conoscano e siano sufficientemente addestrati all'uso di questo prodotto o di prodotti simili.
- ✓ In ogni caso, l'operatore deve leggere e comprendere questo manuale prima dell'uso, indipendentemente dalla sua conoscenza, formazione o esperienza con apparecchiature simili, in particolare le sezioni relative all'installazione, al funzionamento e alla sicurezza.
- ✓ Per qualsiasi domanda sulle procedure di manipolazione o manutenzione, contattare il distributore 3arm® e/o Roscamat®.

3.3 ESCLUSIONI

L'uso di questa apparecchiatura è escluso da quanto segue:

- ✓ Manipolazione di qualsiasi componente o funzione dell'apparecchiatura diversa da quella specificata nel presente manuale.
- ✓ Utilizzo da parte di persone con disabilità o animali.



- ✓ Utilizzo da parte di persone che non hanno frequentato un corso di prevenzione dei rischi professionali.

Da non installare in:

- ✓ Installazione in aree corrosive.
- ✓ Installazione in aree polverose.
- ✓ Installazione in aree con elevate emissioni elettromagnetiche.
- ✓ Installazione in aree con temperature estreme (molto alte o molto basse).
- ✓ Installazione in aree con elevata umidità.
- ✓ Installazione in aree esterne.

3.4 SIMBOLI E ICONE

- ✓ Nel presente manuale e sulla struttura della macchina sono presenti diversi simboli e pittogrammi, il cui significato è riassunto di seguito

	<p>Pericolo Simbolo generale di pericolo. Di solito è accompagnato da un altro simbolo o da una descrizione più dettagliata del pericolo</p>
	<p>Pericolo di intrappolamento</p>

3.5 INTEGRATORE DI SISTEMA

L'integratore di sistema o l'utente finale è responsabile dell'integrazione della macchina nell'installazione nel rispetto di tutte le misure di sicurezza pertinenti.

L'integratore/utente finale è responsabile dei seguenti compiti:

- ✓ Posizione e corretta installazione.
- ✓ Connessioni.
- ✓ Valutazione del rischio.
- ✓ Installazione delle necessarie funzioni di sicurezza e protezione.

3.6 DISPOSITIVI DI PROTEZIONE INDIVIDUALE (DPI)

I dispositivi di protezione individuale per questa macchina sono: stivali di sicurezza, casco di sicurezza, occhiali di sicurezza e guanti di sicurezza per il trasporto, il montaggio e l'installazione, la messa in funzione e lo smontaggio.

Calzature di sicurezza, guanti di sicurezza e occhiali di sicurezza per le fasi di regolazione e formazione, funzionamento e risoluzione dei problemi.

È responsabilità dell'integratore/utente finale definire i dispositivi di protezione individuale derivanti dall'applicazione finale della macchina, per soddisfare i requisiti essenziali di salute, sicurezza e igiene

Gli operatori non devono indossare abiti larghi, anelli o braccialetti che potrebbero cadere nel meccanismo della macchina.

Inoltre, è obbligatorio portare i capelli legati all'indietro per evitare che si impiglino nelle parti mobili della macchina.

3.7 LIVELLO DI FORMAZIONE DEL PERSONALE COINVOLTO

Tutte le persone che lavorano con la macchina devono aver letto e compreso la documentazione contenuta nel capitolo sulla sicurezza.

Il livello minimo di formazione per l'uso del manipolatore deve essere:

- Operatori di produzione: corso di prevenzione dei rischi professionali, formazione completa sulle postazioni di lavoro e sui rischi residui della quasi-macchina. Esperienza minima di un anno in installazioni simili.

- Addetti alla manutenzione: Corso di prevenzione dei rischi professionali, formazione completa sulla manipolazione, il funzionamento, la manutenzione e la cura della quasi-macchina e sui rischi residui. Esperienza minima di due anni in installazioni simili e livello tecnico necessario per poter svolgere le mansioni senza problemi.

- Addetti alle pulizie: Corso di prevenzione dei rischi professionali, formazione sui prodotti e sulle procedure per poter svolgere le attività di pulizia.

- Tirocinanti / Studenti: Possono lavorare sulla quasi-macchina solo se sono sempre sorvegliati da una persona responsabile dell'installazione.

- Pubblico (non operatori): Le visite o il passaggio di qualsiasi persona possono essere effettuati solo mantenendo una distanza minima di sicurezza di due metri dalle estremità del perimetro della quasi-macchina

4 DESCRIZIONE GENERALE E INFORMAZIONI TECNICHE

Questo sollevatore pneumatico è stato progettato per essere utilizzato in combinazione con i prodotti 3arm® e ROSCAMAT®, nonché con gli accessori compatibili 3arm®, fornendo loro una corsia verticale oltre all'altezza della colonna fissa (opzionale). L'operatore può variare l'altezza della macchina tramite la pulsantiera in base alle esigenze di lavoro.

4.1 PARTI PRINCIPALI

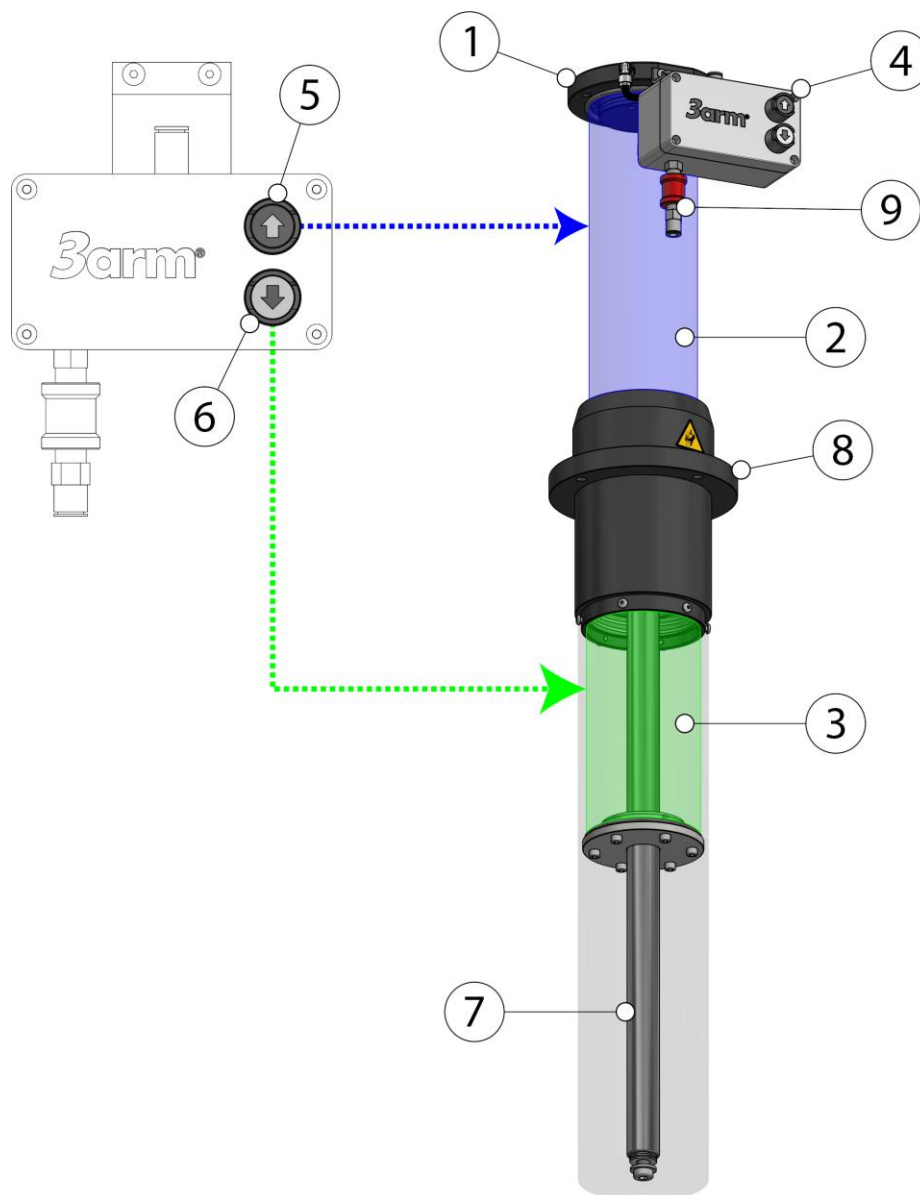

- | | |
|---------------------------------------|--|
| 1- Piastra di fissaggio | 6- Pulsante di movimento verso il basso |
| 2- Camera A (camicia) | 7- Stelo |
| 3- Telecamera B | 8- Base di fissaggio |
| 4- Quadro di controllo (pulsantiera) | 9- Valvola di esclusione della pressione |
| 5- Pulsante di movimento verso l'alto | |

4.2 DIMENSIONI

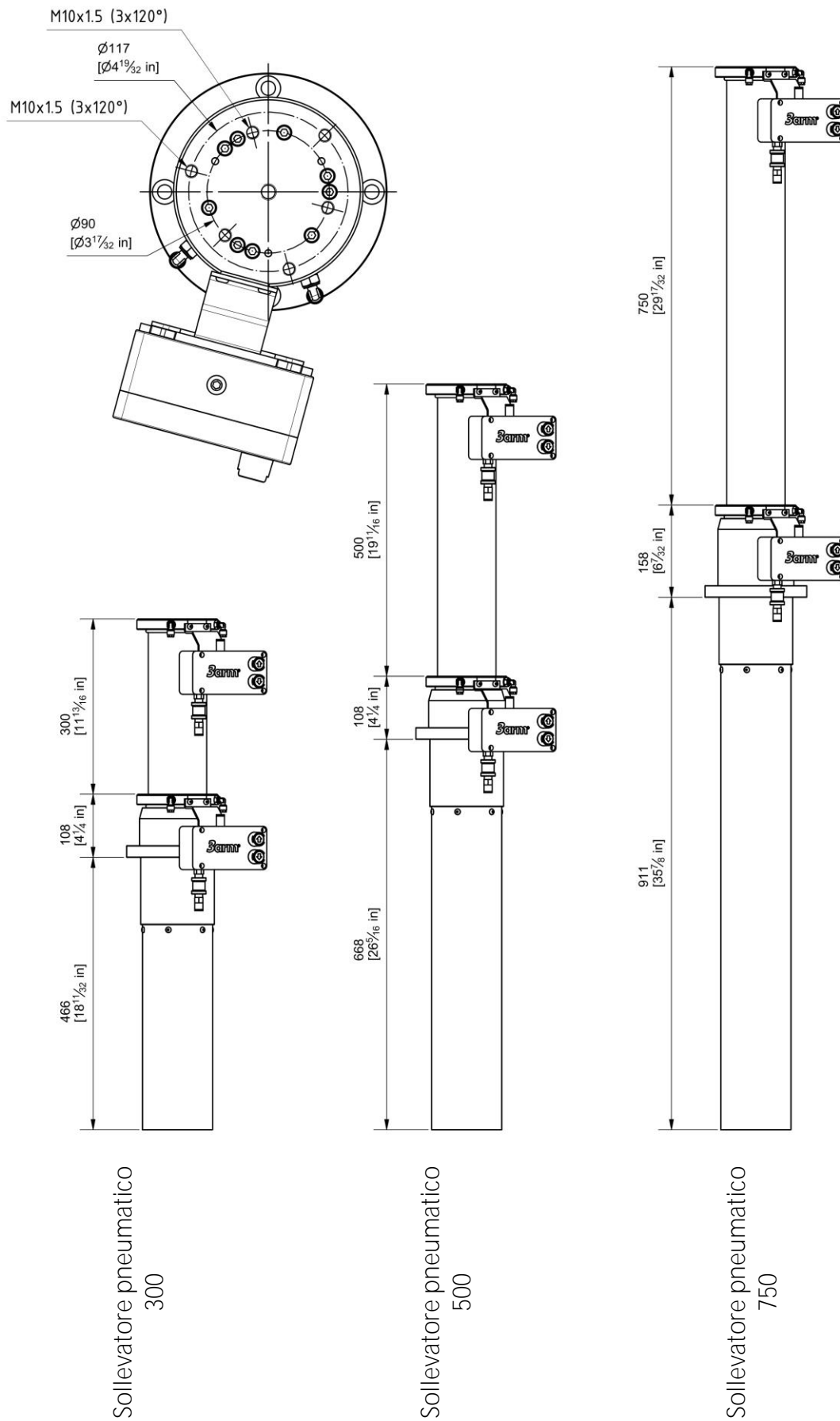

4.3 CONFIGURAZIONI

Anche se l'attrezzatura può essere fornita singolarmente, è più comunemente acquistata insieme a una colonna fissa¹ che facilita l'installazione del gruppo e consente di adattarlo all'altezza di lavoro.

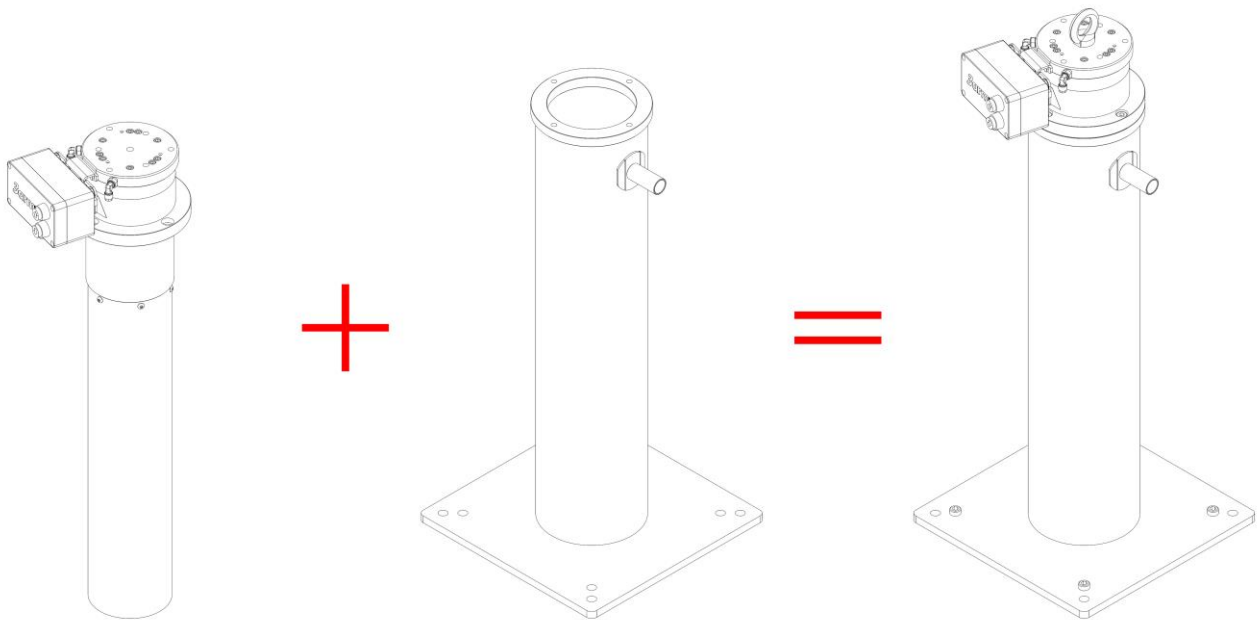

¹ Per le altezze delle colonne, consultare il rivenditore 3arm® o ROSCAMAT®

4.4 SPECIFICHE TECNICHE

SPECIFICHE TECNICHE GENERALI		
Capacità nominale ²		
	Sollevatore pneumatico 300	80 Kg <i>(176lb)</i>
	Sollevatore pneumatico 500	80 Kg <i>(176lb)</i>
	Sollevatore pneumatico 750	80 Kg <i>(176lb)</i>
Momento massimo ³		
	Sollevatore pneumatico 300	1103 Nm <i>(813 ft lb)</i>
	Sollevatore pneumatico 500	1103 Nm <i>(813 ft lb)</i>
	Sollevatore pneumatico 750	1103 Nm <i>(813 ft lb)</i>
Peso a vuoto ⁴		
	Sollevatore pneumatico 300	30 kg <i>(66,2 lb)</i>
	Sollevatore pneumatico 500	37 kg <i>(81,6 lb)</i>
	Sollevatore pneumatico 750	49 kg <i>(108 lb)</i>
Specifiche pneumatiche		
	Fluido di alimentazione	Aria pressurizzata
	Pressione massima di esercizio	0,7 MPa <i>(7 bar)</i>
	Pressione minima di esercizio	0,55 MPa <i>(5,5 bar)</i>
	Qualità dell'aria	Filtrato e asciugato
	Consumo	Sollevatore pneumatico 300
		Sollevatore pneumatico 500
		Sollevatore pneumatico 750
Condizioni di lavoro		
	Temperatura	-da 10 a +50°C <i>(14 - 122°F)</i>
	Umidità relativa	Max. 70%
	Ambiente	Ambienti industriali

² Capacità nominale: Carico che può essere elevato nelle condizioni previste. È definito come un carico uniformemente distribuito sulla base di fissaggio. Il valore della capacità nominale per la configurazione acquistata è riportato sulla targhetta.

³ Momento massimo: Momento massimo applicabile al centro del sollevatore. Il valore del momento massimo per la propria configurazione è riportato sulla targhetta.

⁴ Peso a vuoto: Il peso a vuoto si riferisce al peso del sollevatore senza aria. Questo valore può non coincidere con quello indicato sull'adesivo nelle configurazioni con sollevatore e colonna fissa, poiché in questo caso viene indicato il peso del gruppo.

4.5 IDENTIFICAZIONE

Un adesivo sopra la base di montaggio identifica il sollevatore pneumatico e indica le seguenti caratteristiche.

Marchio CE e UKCA, Costruttore (nome, indirizzo e ragione sociale), Data di fabbricazione, Numero di serie, Modello, Carico massimo di esercizio.

<p>3arm®</p> <p>TECNOSPRO MACHINE TOOL SL</p> <p>Pol. Ind. Pla dels Vinyats I, nau 1 08250 SANT JOAN DE VILATORRADA (BARCELONA) - Spain www.3arm.net e-mail: 3arm@arm.net MADE IN SPAIN</p>	MODEL	<input type="text"/>
	SERIAL N°	<input type="text"/>
	MANUF. YEAR	<input type="text"/>
	MAX. LOAD	<input type="text"/> kg

CE UKCA

5 INSTALLAZIONE

1. Fissare il paranco con 4 viti M10 (1) in base alle caratteristiche del manto stradale del sito selezionato (con l'approvazione dell'integratore è possibile utilizzare un metodo alternativo simile).
2. Collegare il tubo di alimentazione (Ø 6 mm) al raccordo libero.
3. Rimuovere il golfare (2) svitandolo.

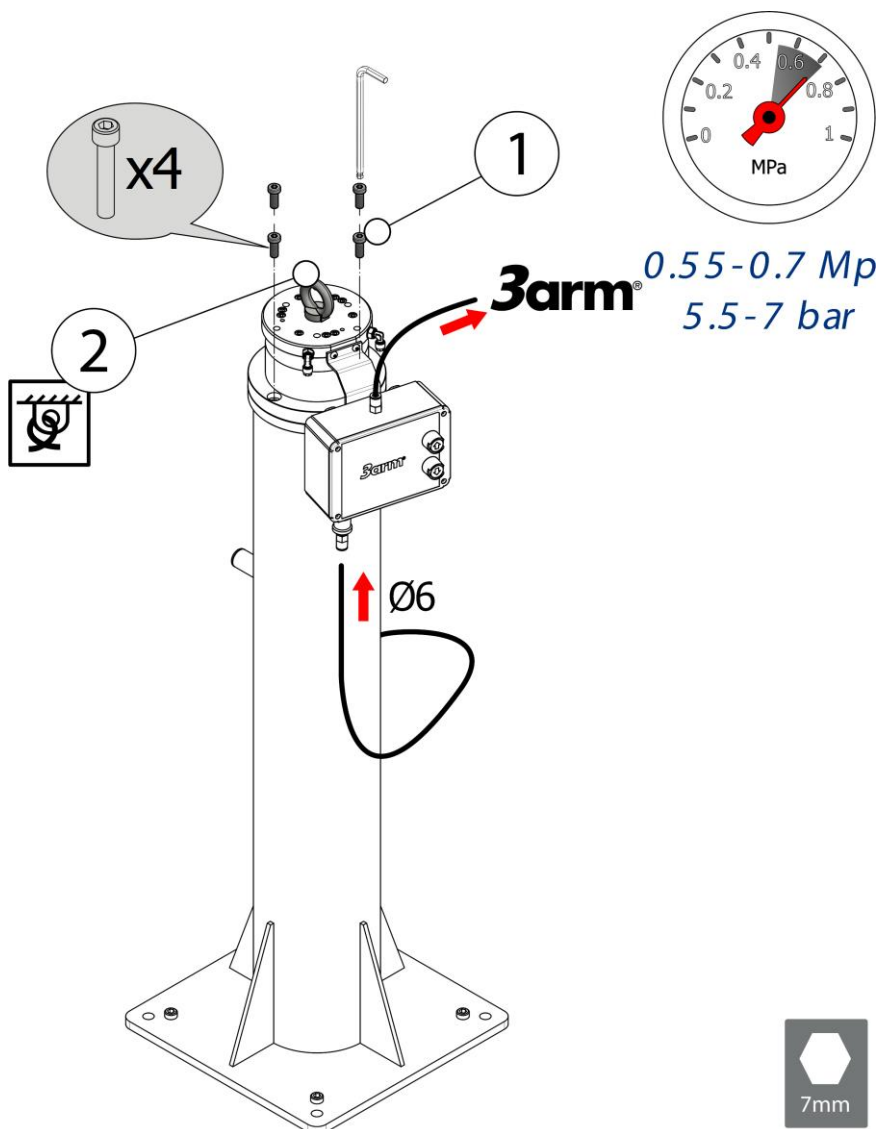

INSTALLAZIONE

- ✓ Il luogo di installazione deve essere una superficie orizzontale per evitare derive e deviazioni.
- ✓ Questa apparecchiatura è stata progettata per essere utilizzata in combinazione con i prodotti 3arm® e le filettatrici ROSCAMAT®, nonché con gli accessori 3arm® e ROSCAMAT® compatibili. In ogni caso, l'integratore, il proprietario e/o l'utente finale sono responsabili della determinazione dell'idoneità del prodotto per ogni utilizzo, nonché del luogo di installazione, della definizione specifica del compito da svolgere entro i limiti stabiliti nel presente manuale e del rilascio della dichiarazione di conformità CE.

**ARIA DI MANDATA**

- ✓ L'aria di mandata deve essere conforme alle specifiche indicate in [\[Vedere 4.4 SPECIFICHE TECNICHE pag. 11\]](#).
- ✓ L'aria di sottoalimentazione deve passare attraverso un gruppo aria con valvola di sicurezza e filtro aria.

**POSIZIONE DI INSTALLAZIONE**

Non installare l'apparecchiatura in ambienti quali:

- ✓ Aree a rischio di esplosione o incendio
- ✓ Aree esterne
- ✓ Aree corrosive
- ✓ Aree con temperature estreme (molto alte o molto basse)
- ✓ Aree con elevata umidità
- ✓ Aree polverose
- ✓ Aree con elevate emissioni elettromagnetiche

**UTILIZZO DEL GOLFARE**

- ✓ Al termine dell'installazione, rimuovere il golfare.
- ✓ L'uso del golfare deve essere limitato alle fasi di installazione, trasporto o smantellamento.

NOTA: Per le installazioni a soffitto, consultare il rivenditore 3arm® e/o Roscamat®.

6 FUNZIONAMENTO

6.1 FUNZIONAMENTO



FUNZIONAMENTO

- ✓ Il sollevatore pneumatico deve essere utilizzato solo quando l'apparecchiatura 3arm® o Roscamat® non è in uso. (non possono essere utilizzati contemporaneamente).

Tenere premuto il pulsante (nero o bianco) fino a raggiungere la posizione appropriata:

- Pulsante nero: Movimento verso l'alto.
- Pulsante bianco: Movimento verso il basso.

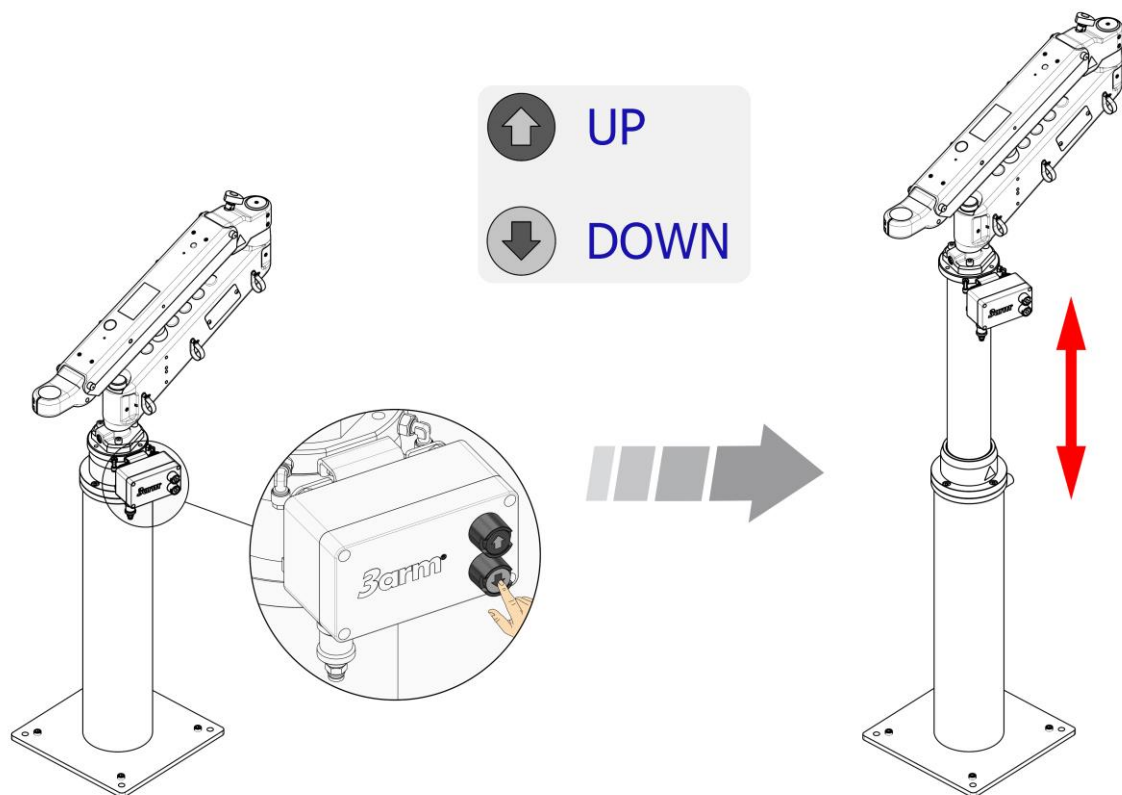

AL TERMINE DELLA GIORNATA LAVORATIVA

- ✓ Il sollevatore deve essere posizionato il più in basso possibile, poiché il pistone scenderà per gravità durante il periodo di minimo.



INFORMAZIONI AGGIUNTIVE

Esistono 3 tipi di quadro di controllo per:

- ✓ Azionare il sollevatore dal proprio 3Arm® (nessun azionamento/azionamento esterno).
- ✓ Azionare il paranco dal quadro di comando (azionamento singolo).
- ✓ Il sollevatore viene azionato dal quadro di controllo e dall'attrezzatura 3Arm® (doppio azionamento).

6.2 DIAGRAMMA PNEUMATICO

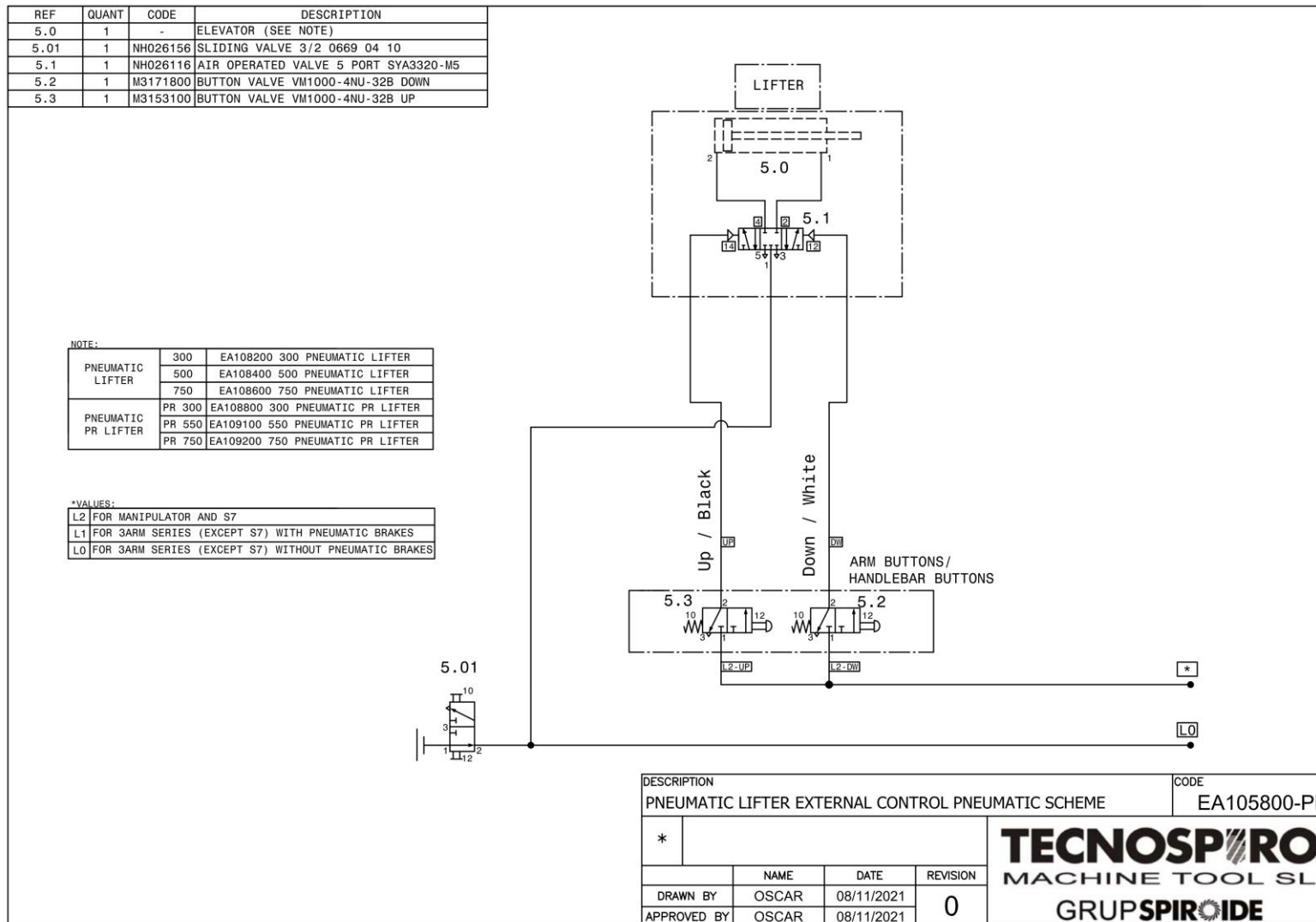

Sollevatore pneumatico - Senza azionamento (azionamento esterno)

REF	QUANT	CODE	DESCRIPTION
5.0	1	-	ELEVATOR (SEE NOTE)
5.01	1	NH026156	SLIDING VALVE 3/2 0669 04 10
5.1	1	NH026246	AIR OPERATED VALVE 5 PORT SYA5320-01F
5.2	1	M3171800	BUTTON VALVE VM1000-4NU-32B DOWN
5.3	1	M3153100	BUTTON VALVE VM1000-4NU-32B UP

NOTE:

PNEUMATIC LIFTER	300	EA108200	300 PNEUMATIC LIFTER
	500	EA108400	500 PNEUMATIC LIFTER
	750	EA108600	750 PNEUMATIC LIFTER
PNEUMATIC PR LIFTER	PR 300	EA108800	300 PNEUMATIC PR LIFTER
	PR 550	EA109100	550 PNEUMATIC PR LIFTER
	PR 750	EA109200	750 PNEUMATIC PR LIFTER

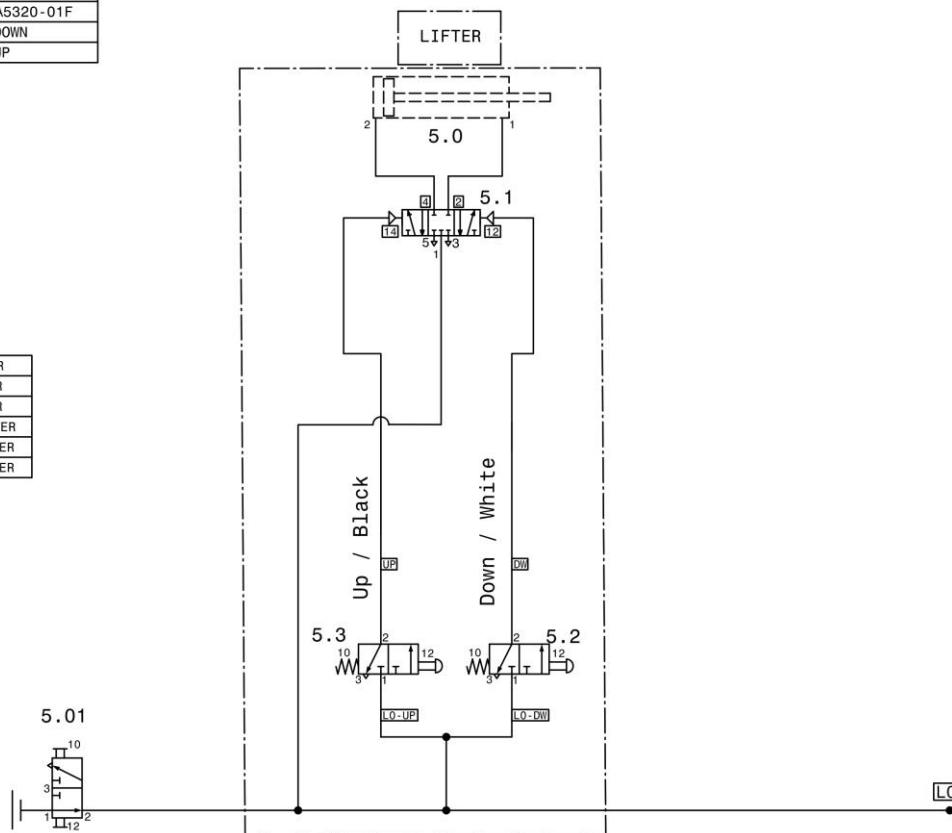

DESCRIPTION				CODE
PNEUMATIC LIFTER SIMPLE CONTROL PNEUMATIC SCHEME				EA002004-PN
* _____				TECNOSP/RO MACHINE TOOL SL GRUP SPIROIDE
	NAME	DATE	REVISION	
DRAWN BY	OSCAR	08/11/2021	0	
APPROVED BY	OSCAR	08/11/2021		

Sollevatore pneumatico - Azionamento singolo

REF	QUANT	CODE	DESCRIPTION
5.0	1	-	ELEVATOR (SEE NOTE)
5.01-5.02	2	NH026196	FUNCTION "0" VALVE VR1210F-04
5.03	1	NH026156	SLIDING VALVE 3/2 0669 04 10
5.1	1	NH026116	AIR OPERATED VALVE 5 PORT SYA3320-M5
5.2	1	M3171800	BUTTON VALVE VM1000-4NU-32B DOWN
5.3	1	M3153100	BUTTON VALVE VM1000-4NU-32B UP
5.4	1	M3172100	BUTTON VALVE VM1000-4NU-32B DOWN SYMBOL
5.5	1	M3171900	BUTTON VALVE VM1000-4NU-32B UP SYMBOL

NOTE:

PNEUMATIC LIFTER	300	EA108200	300 PNEUMATIC LIFTER
	500	EA108400	500 PNEUMATIC LIFTER
	750	EA108600	750 PNEUMATIC LIFTER
PNEUMATIC PR LIFTER	PR 300	EA108800	300 PNEUMATIC PR LIFTER
	PR 550	EA109100	550 PNEUMATIC PR LIFTER
	PR 750	EA109200	750 PNEUMATIC PR LIFTER

*VALUES:

L2	FOR MANIPULATOR AND S7
L1	FOR 3ARM SERIES (EXCEPT S7) WITH PNEUMATIC BRAKES
L0	FOR 3ARM SERIES (EXCEPT S7) WITHOUT PNEUMATIC BRAKES

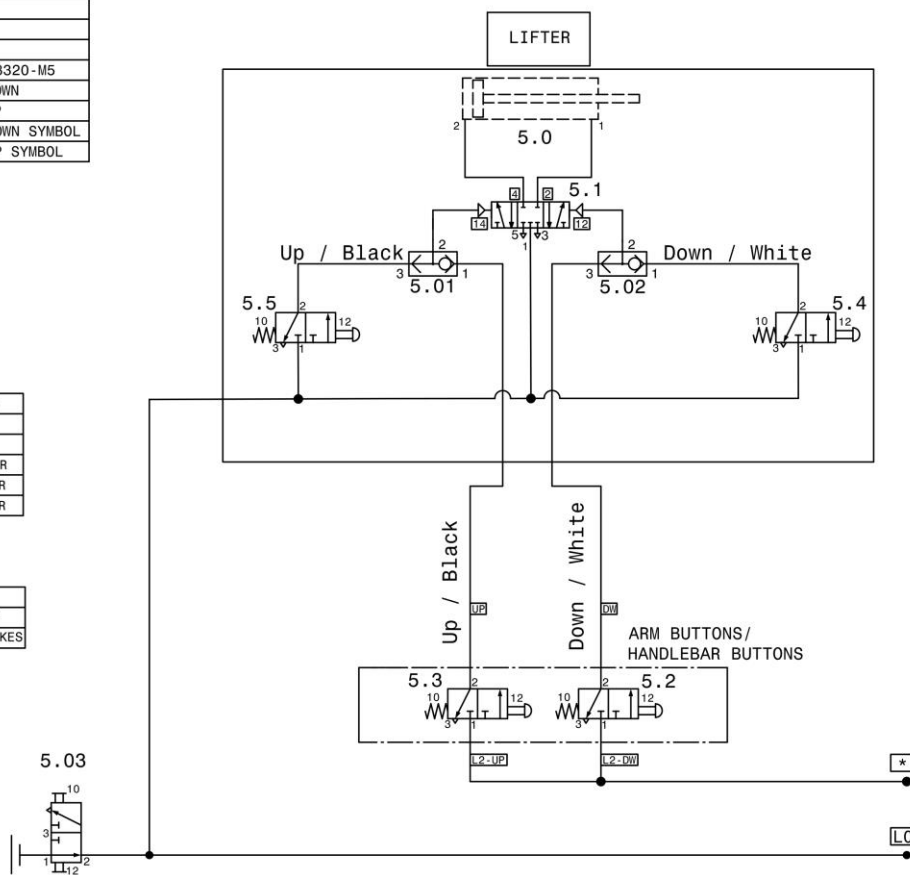

DESCRIPTION				CODE
PNEUMATIC LIFTER DUAL CONTROL PNEUMATIC SCHEME				EA106400-PN
*				TECNOSP/RO MACHINE TOOL SL GRUP SPIROIDE
	NAME	DATE	REVISION	
DRAWN BY	OSCAR	08/11/2021	0	
APPROVED BY	OSCAR	08/11/2021		

Sollevatore pneumatico - Doppio azionamento

6.3 ELEMENTI PNEUMATICI

Per controllare i collegamenti dei tubi del circuito pneumatico o per sostituire uno qualsiasi dei componenti situati sotto il coperchio dei pulsanti:

1. Rimuovere le viti che tengono in posizione il coperchio.
2. Capovolgere con cautela il coperchio e tenerlo fermo.
3. A questo punto è possibile accedere ai componenti situati sotto il coperchio dei pulsanti.

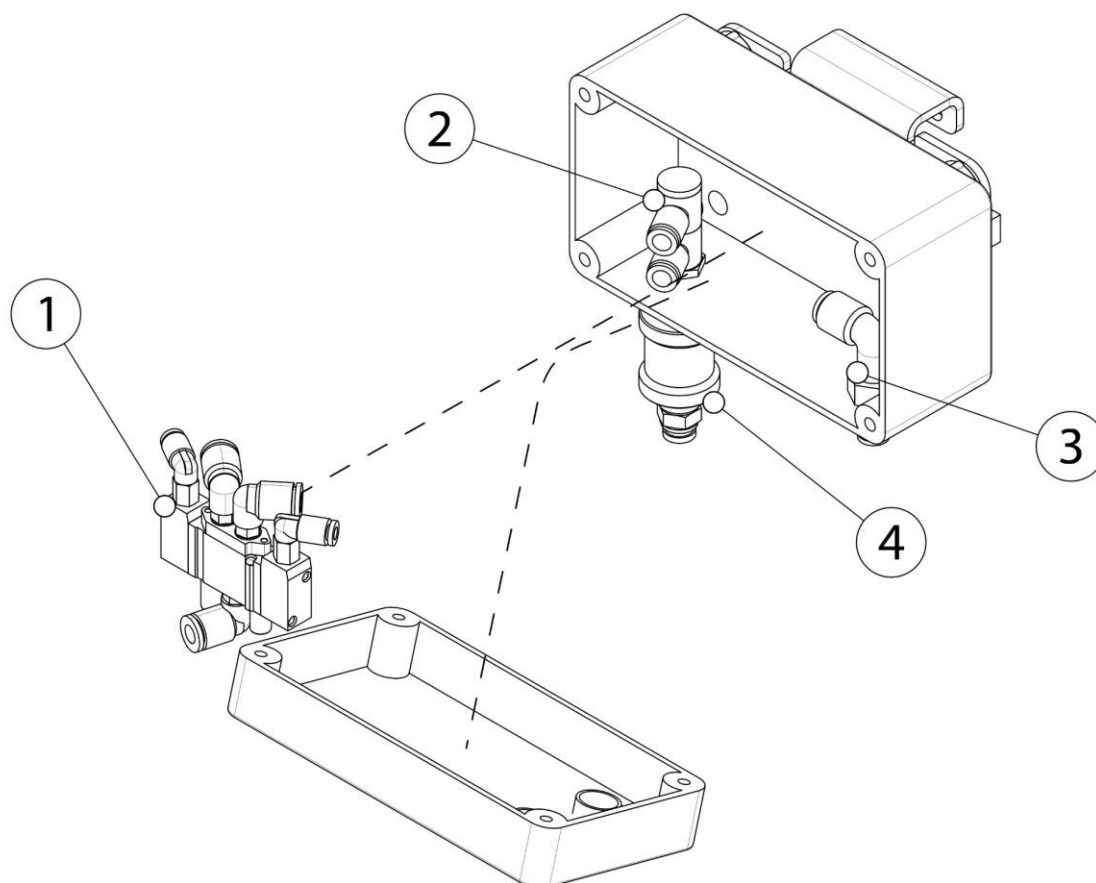

Sollevatore pneumatico - Senza azionamento (azionamento esterno)

IDENTIFICATORE	CODICE	DESCRIZIONE
1	NH026116	VALVOLA AD AZIONAMENTO A 5 VIE SYA3320-M5
2	NH106700	GOMITO GIREVOLE KO2VD06-01A
3	NH10050C ⁵	RACCORDO KO2LF06-01
4	NH026156	VALVOLA A SCORRIMENTO 3/2 0669 04 10

⁵ Nel caso in cui il 3Arm © sia un modello di solo sollevamento (senza freni), sarà il raccordo KO2LF04_01 (NH109300)

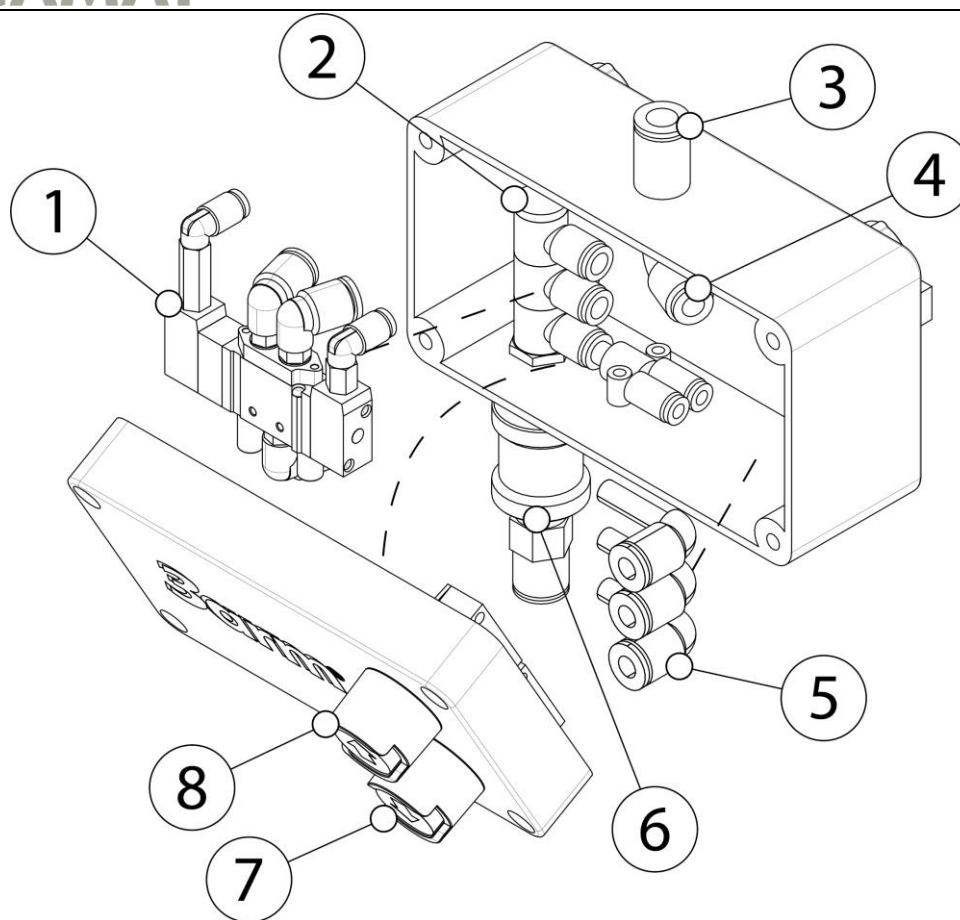

Sollevatore pneumatico - Azionamento singolo

IDENTIFICATORE	CODICE	DESCRIZIONE
1	NH026116	VALVOLA AD AZIONAMENTO A 5 VIE SYA3320-M5
2	NH117000	GOMITO GIREVOLE KQ2VT06-01A
3	NH090976	RACCORDO KQ2S08-01
4	NH10050C	RACCORDO KQ2LF06-01
5	NH111000	RACCORDO KQ2L06-99A
6	NH026156	VALVOLA A SCORRIMENTO 3/2 0669 04 10
7	M3171900	SWITCH VM1000-4NU-32B - UP
8	M3172100	SWITCH VM1000-4NU-32B - GIÙ

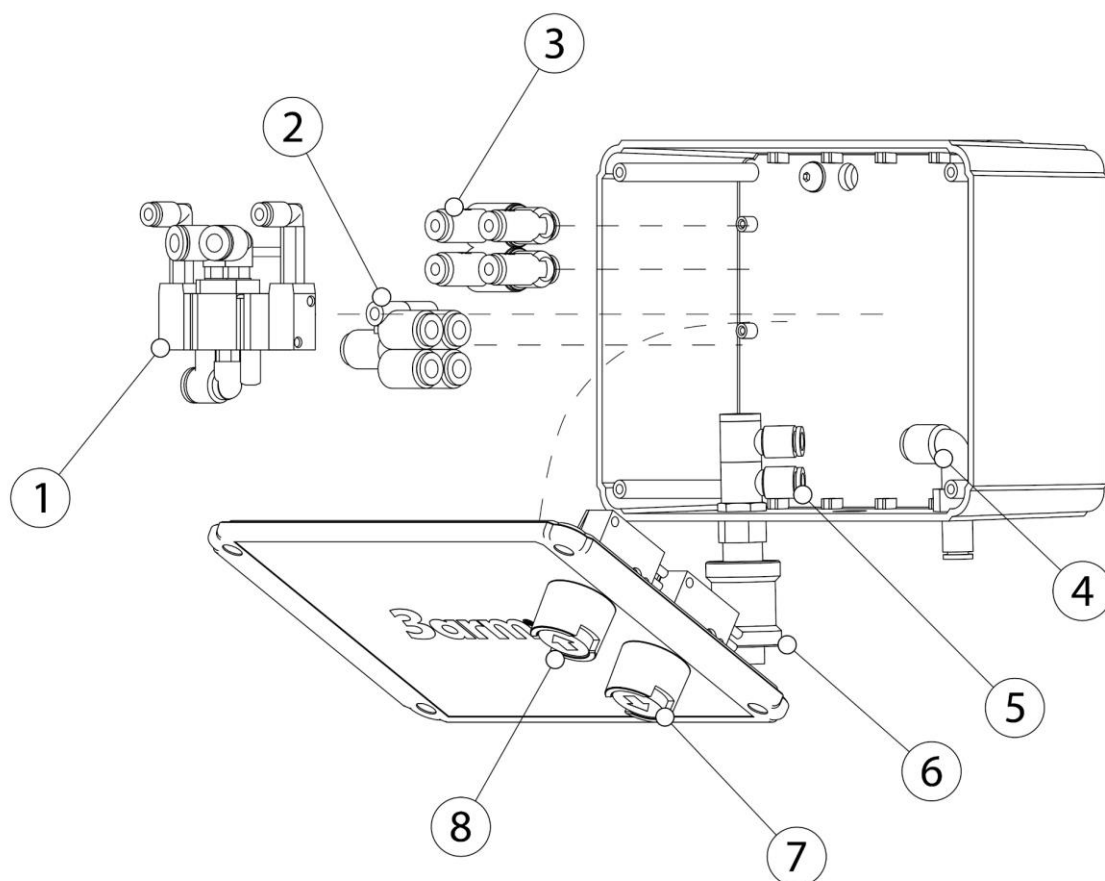

Sollevatore pneumatico - Doppio azionamento

IDENTIFICATORE	CODICE	DESCRIZIONE
1	NH026116	VALVOLA AD AZIONAMENTO A 5 VIE SYA3320-M5
2	NH111300	RACCORDO KQ2U06_00
3	NH026196	VALVOLA SELETRICE O VR1210F-04
4	NH10050C ⁶	RACCORDO KQ2LF06-01
5	NH106700	GOMITO GIREVOLE KQ2VD06-01A
6	NH026156	VALVOLA A SCORRIMENTO 3/2 0669 04 10
7	M3171900	SWITCH VM1000-4NU-32B - UP
8	M3172100	SWITCH VM1000-4NU-32B - GIÙ

⁶ Nel caso in cui il 3Arm © sia un modello di solo sollevamento (senza freni), sarà il raccordo KQ2LF04_01 (NH109300)

7 DISPOSITIVI DI SICUREZZA

In caso di improvvisa interruzione dell'alimentazione pneumatica, la valvola a 5 vie a centro chiuso impedisce l'abbassamento improvviso e incontrollato del sollevatore.

Fasi di verifica.

Partendo dal sollevatore nella sua posizione superiore e con il 3Arm® o il Roscamat® correttamente installato e integrato.

1. **Interrompere l'aria di mandata (Rimuovere il tubo dell'aria di mandata [Vedere INSTALLAZIONE pag. 13] o tagliare la sottoalimentazione dal rubinetto dell'impianto).**
2. Verificare che il sollevatore rimanga nella stessa posizione per almeno 10 minuti.

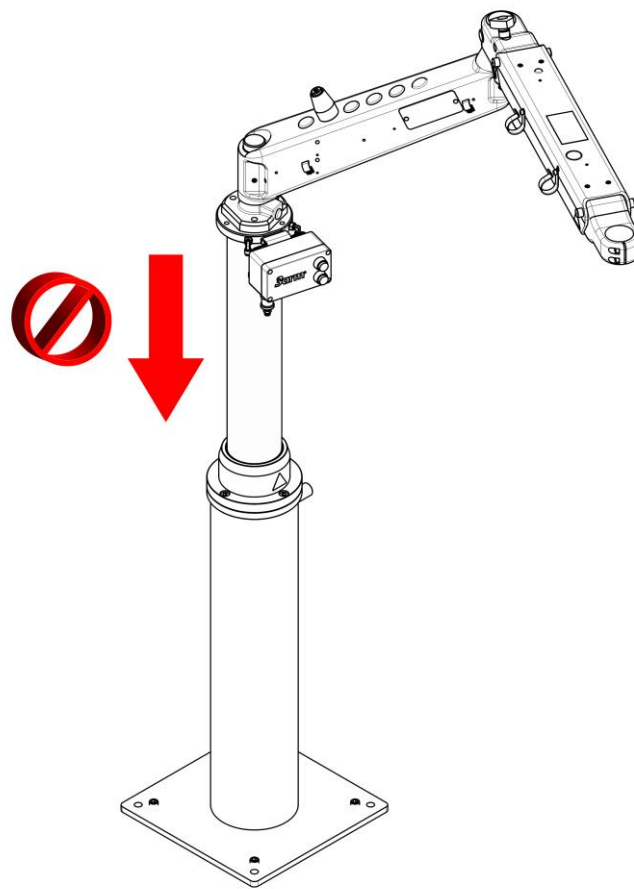
**VERIFICA - CONTROLLO**

- ✓ Per rendere efficace questa verifica, è necessario che la filettatrice 3arm® o ROSCAMAT® sia installata e integrata correttamente.

8 MANUTENZIONE

8.1 PROGRAMMA DI MANUTENZIONE

DESCRIZIONE ARTICOLO	AZIONE	PERIODO
Pulizia e ingrassaggio	Portare il sollevatore pneumatico nella posizione più alta possibile <i>[Vedere FUNZIONAMENTO pag15]</i> . Pulire l'esterno della camera A con un panno pulito e asciutto e reingrassare con grasso universale al litio.	Annualmente
Verificare il corretto funzionamento dei dispositivi di sicurezza	Eeguire un controllo per verificare eventuali malfunzionamenti dei dispositivi di sicurezza secondo le linee guida descritte in <i>[Vedere DISPOSITIVI DI SICUREZZA pag. 22]</i> .	Prima di ogni utilizzo
Viti e dispositivi di fissaggio	Controllare il serraggio e la funzionalità dei dispositivi di fissaggio.	Periodicamente.
Pulizia generale	Se si trova dello sporco, pulirlo con un prodotto domestico delicato. Non utilizzare altri detersivi perché potrebbero causare danni. (Esclusa la canna del cilindro).	Periodicamente.
Controllo generale del circuito pneumatico e delle connessioni pneumatiche	Eeguire un controllo generale dei fissaggi e dei raccordi dei tubi. Verificare che non vi siano perdite d'aria e che i connettori funzionino correttamente.	Periodicamente

L'elenco delle parti di ricambio disponibili è riportato nel presente manuale *[Vedere RICAMBI pag. 27]*.

8.2 PROBLEMI COMUNI

Problema	Intervento
Il sollevatore non sale o scende	<ul style="list-style-type: none"> - Controllare il collegamento del tubo di alimentazione <i>[Vedere INSTALLAZIONE pag. 13].</i> - Controllare che la pressione di alimentazione sia corretta <i>[Vedere 4.4 SPECIFICHE TECNICHE pag. 11].</i> - Verificare il corretto stato della valvola centrale chiusa 5/3 <i>[Vedere ELEMENTI PNEUMATICI pag. 19 e DIAGRAMMA PNEUMATICO pag. 16].</i>
Il sollevatore sale e/o scende più velocemente di quanto desiderato	<ul style="list-style-type: none"> - Controllare che la pressione di alimentazione sia corretta <i>[Vedere 4.4 SPECIFICHE TECNICHE pag. 11].</i>
Il sollevatore sale, ma non scende o viceversa.	<ul style="list-style-type: none"> - Controllare che la pressione di alimentazione sia corretta <i>[Vedere 4.4 SPECIFICHE TECNICHE pag. 11].</i> - Controllare le condizioni dei pulsanti di salita e discesa, se necessario sostituirli con altri nuovi <i>[Vedere RICAMBI pag. 27].</i> - Controllare i collegamenti pneumatici dell'apparecchiatura <i>[Vedere ELEMENTI PNEUMATICI pag. 19 e DIAGRAMMA PNEUMATICO pag. 16].</i>
Il sollevatore sale e scende, ma con interruzioni	<ul style="list-style-type: none"> - Controllare che la pressione di alimentazione sia corretta <i>[Vedere 4.4 SPECIFICHE TECNICHE pag. 11].</i> - Assicurarsi che il carico nominale e/o il momento massimo non vengano superati <i>[Vedere 4.4 SPECIFICHE TECNICHE pag. 11].</i> - Pulire e ingrassare la superficie esterna del cilindro <i>[Vedere PROGRAMMA DI MANUTENZIONE pag. 23].</i> - Controllare la tenuta dei raccordi di collegamento <i>[Vedere ELEMENTI PNEUMATICI pag. 19 e DIAGRAMMA PNEUMATICO pag. 16].</i>
Il sollevatore si abbassa quando viene lasciato in posizione sollevata	<ul style="list-style-type: none"> - Verificare il corretto stato della valvola centrale chiusa 5/3 <i>[Vedere ELEMENTI PNEUMATICI pag. 19 e DIAGRAMMA PNEUMATICO pag. 16].</i> - Controllare la tenuta dei raccordi di collegamento <i>[Vedere ELEMENTI PNEUMATICI pag. 19 e DIAGRAMMA PNEUMATICO pag. 16].</i> - Controllare i collegamenti pneumatici dell'apparecchiatura <i>[Vedere ELEMENTI PNEUMATICI pag. 19 e DIAGRAMMA PNEUMATICO pag. 16].</i>

Se non si riesce a trovare una soluzione nella tabella precedente, contattare il proprio rivenditore 3arm® e/o Roscamat® per risolvere il problema.

L'elenco delle parti di ricambio disponibili è riportato nel presente manuale *[Vedere RICAMBI pag. 27].*



FALLIMENTI

- ✓ Qualsiasi guasto che possa compromettere la sicurezza deve essere eliminato immediatamente.
- ✓ L'apparecchiatura deve essere utilizzata solo in perfette condizioni tecniche, nel rispetto delle norme di sicurezza e tenendo conto di questo documento.

9 LINEE GUIDA PER L'IMBALLAGGIO, IL TRASPORTO E LO SMONTAGGIO

9.1 IMBALLAGGIO

Seguire le istruzioni riportate di seguito per imballare l'apparecchiatura per il trasferimento o la spedizione per la riparazione e la manutenzione.

9.1.1.1 Misure preparatorie

L'apparecchiatura deve essere messa fuori servizio.

L'installazione di "blocchi per il trasporto" impedisce il movimento durante il trasporto e quindi il possibile danneggiamento del sistema.

9.1.2 Scelta dell'imballaggio

Durante i lunghi viaggi di trasporto, i componenti delle apparecchiature devono essere imballati in modo da essere protetti dalle intemperie.

9.1.3 Iscrizione sulla confezione

Osservare le norme specifiche del Paese di trasporto. Nel caso di imballaggi completamente chiusi, l'indicazione della posizione della parte superiore deve essere apposta sull'imballaggio.

9.1.4 Procedura di imballaggio

L'attrezzatura deve essere collocata su pallet di legno fabbricati. Con l'aiuto di cinghie di fissaggio, i componenti sono assicurati contro la caduta. Allegare tutta la documentazione tecnica che deve accompagnare l'apparecchiatura.

9.2 TRASPORTO

Per il trasporto è necessario tenere conto dei seguenti dati.

Dimensioni esterne a seconda del segmento (larghezza x altezza x profondità), circa in mm:

- Sollevatore pneumatico 300: 272x482x732 mm
- Sollevatore pneumatico 500: 272x482x932 mm
- Sollevatore pneumatico 750: 272x482x1182 mm

*Se il prodotto viene acquistato insieme a un altro accessorio, le dimensioni possono variare.

Il peso totale circa a seconda del segmento:

- Sollevatore pneumatico 300: 41 kg
- Sollevatore pneumatico 500: 53 kg
- Sollevatore pneumatico 750: 68 kg

9.3 SMONTAGGIO

- ✓ La messa fuori servizio dell'apparecchiatura deve essere effettuata da personale addestrato e autorizzato.
- ✓ Lo smontaggio dell'apparecchiatura deve essere eseguito in conformità alle istruzioni di sicurezza, smaltimento e riciclaggio.
- ✓ Proteggere l'ambiente. Lo smaltimento dell'apparecchiatura deve essere effettuato in conformità alle norme e alle linee guida applicabili in materia di sicurezza, prevenzione del rumore, protezione dell'ambiente e prevenzione degli incidenti.

10 TABELLA DI COMPATIBILITÀ 3ARM - ROSCAMAT

Accessorio	SERIE - 3 bracci							
Sollevatore pneumatico	S1	S2	S3	S4	S6	S7	M3	M5
	●	●	●	●	●	⊘	●	⊘

Accessorio	SERIE - ROSCAMAT						
Sollevatore pneumatico	200	400	500	Mosquito	Tiger	Shark	Dragon
	●	●	●	●	●	●	●

11 ACCESSORI PER TAVOLI DI COMPATIBILITÀ

	Sollevatore pneumatico
ESTENSIONE 500	●
ESTENSIONE 1.000	⊘
CARRELLO	●
COLONNA FISSA	●
COLONNA D63	⊘
BINARIO DI TERRA	●
GUIDA LINEARE	⊘





- = Compatibile
- ⊘ = NON compatibile



COMPATIBILITÀ

- ✓ Il dispositivo è stato progettato per essere utilizzato in combinazione con i prodotti 3arm® e le filettatrici ROSCAMAT®, nonché con gli accessori compatibili 3arm®. Il produttore non si assume alcuna responsabilità per i danni derivanti dall'utilizzo del dispositivo per altri scopi.

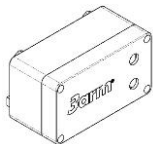
12 RICAMBI

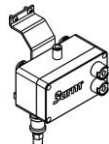
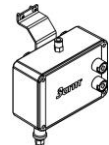
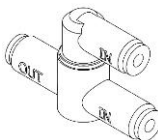
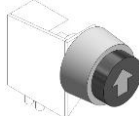
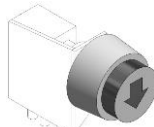
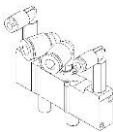
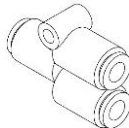
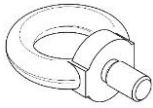
CODICE	DESCRIZIONE	FOTO.	CODICE	DESCRIZIONE	FOTO.
NH020496	O-RING Ø97,79(POLZ)x5,33(MM)		NH110900	RACCORDO KQ2S06-01S	
EA003103	QUADRO DI CONTROLLO AD AZIONAMENTO ESTERNO		EA106300	QUADRO DI COMANDO A DOPPIO AZIONAMENTO	
EA105800R	GRUPPO QUADRO DI CONTROLLO AD AZIONAMENTO ESTERNO		EA002004R	GRUPPO QUADRO DI CONTROLLO AD AZIONAMENTO SINGOLO	
EA106400R	GRUPPO QUADRO DI CONTROLLO A DOPPIO AZIONAMENTO		NH026196	VALVOLA SELETRICE O VR1210F-04	
M3171900	PULSANTE NERO (SU)		M3172100	PULSANTE BIANCO (GIÙ)	
EA104500	GRUPPO VALVOLA AD AZIONAMENTO A 5 VIE SYA3320-M5		NH111300	RACCORDO KQ2U06_00	
AC006966	GOLFARE MASCHIO DIN-580 M12				

DICHIARAZIONE DI CONFORMITÀ CE

Il produttore:

Azienda: TECNOSPIRO MACHINE TOOL, S.L.
Indirizzo: P.I.Pla dels Vinyats I, s/n nau 1
Città: Sant Joan de Vilatorrada
Paese: Spagna - UE

Dichiara che questo prodotto:

Designazione: SOLLEVATORE
Modello: SOLLEVATORE PNEUMATICO 300,
500, 750
A partire dal numero di serie: 001-007 - Consecutivi

È classificato come macchina ai sensi della Direttiva Macchine 2006/42/CE e a cui si riferisce la presente Dichiarazione, è conforme alle seguenti Direttive Europee CE e ai relativi Requisiti Essenziali di Salute e Sicurezza (EHSR) applicabili:

2006/42/CE - Direttiva Macchine

2014/68/UE - Direttiva sulle Attrezzature a Pressione

Autorizzato per la documentazione:

Ramon Jou Parrot di TECNOESPIRO MACHINE TOOL, S.L

TECNOSPIRO
MACHINE TOOL SL



Sant Joan de Vilatorrada, lunedì 15 novembre 2021

Ramon Jou Parrot, Direttore tecnico